



KARTA PRODUKTU INSTRUKCJA UŻYTKOWANIA

Koliber 2.0 Typ T



Dział Serwisu KONS METAL

pn-pt 8:00-16:00

 89 625 37 99

 serwis@konsmetal.pl

SPIS TREŚCI

<u>WAŻNE – PRZECZYTAJ PRZED ROZPOCZĘCIEM UŻYTKOWANIA SEJFU</u>	2
<u>OPIS PRODUKTU</u>	3
<u>WYPOSAŻENIE PODSTAWOWE</u>	4
<u>WYPOSAŻENIE DODATKOWE (OPCJONALNE)</u>	4
<u>DANE TECHNICZNE</u>	5
<u>RODZAJE ZAMKÓW</u>	5
<u>STANDARDOWE KOLORY</u>	5
<u>MONTAŻ</u>	6
<u>OBSŁUGA SEJFU – OTWIERANIE</u>	7
<u>OBSŁUGA SEJFU – ZAMYKANIE</u>	7
<u>MONTAŻ PÓŁEK</u>	8
<u>EKSPLOATACJA</u>	9
<u>KONSERWACJA</u>	10
<u>REGULACJA ZAWIASÓW</u>	10
<u>INSTRUKCJA OBSŁUGI ZAMKA.....</u>	11
<u>DANE KONTAKTOWE SERWISU KONSMETAL</u>	13
<u>WARUNKI GWARANCJI</u>	14



WAŻNE – PRZECZYTAJ PRZED ROZPOCZĘCIEM UŻYTKOWANIA SEJFU

Proszę uważnie zapoznać się z niniejszą instrukcją i stosować się do jej zapisów.

- **Ze względów bezpieczeństwa sejf powinien być przymocowany do podłoża lub ściany.**
- Jeśli urządzenie wyposażone jest w zamek elektroniczny, **ZAWSZE** pamiętaj o zmianie kodu fabrycznego na własny, nieznaną osobom postronnym, **PRZED** rozpoczęciem użytkowania urządzenia. Pozostawienie kodu fabrycznego stanowi zagrożenie dla bezpieczeństwa zdeponowanych w nim wartości.
- Zmiana kodu oraz test nowego kodu w zamku elektronicznym **MUSI** być wykonywana na otwartych drzwiach sejfu. Zmieniając kod na zamkniętych drzwiach narażasz się na konieczność ich awaryjnego serwisowego otwarcia, jest to usługa odpłatna.
- Jeśli sejf jest wyposażony w klamkę lub pokrętło do poruszania rygla, otwarcie lub domknięcie drzwi należy wykonywać **WYŁĄCZNIE** trzymając za klamkę lub pokrętło do poruszania rygla. Otwieranie lub zamykanie drzwi sejfu poprzez ciągnięcie za klucz lub klawiaturę zamka elektronicznego może skutkować uszkodzeniem wyrobu niepodlegającym gwarancji.
- Przed zamknięciem drzwi sejfu **KONIECZNIE SPRAWDŹ**, czy rygle są maksymalnie schowane. Wysunięte rygle podczas zamykania drzwi sejfu mogą uszkodzić powłokę lakierniczą w miejscu uderzenia rygla o krawędź otworu drzwiowego. Aby schować rygle, skorzystaj z klamki lub zamka, próby bezpośredniego nacisku na rygle mogą spowodować zablokowanie się mechanizmu. Takie uszkodzenia nie są traktowane jako podstawa do naprawy gwarancyjnej.

OPIS PRODUKTU

Koliber 2.0 Typ T to najbardziej atrakcyjna cenowo linia sejfów w naszej ofercie. Korpus wykonany jest z wysokiej jakości blachy o podwyższonej odporności na sforsowanie o grubości 2 mm. Drzwi sejfowe wykonane są z blachy stalowej grubości 3 mm. Sejf posiada wzmocnioną ramę antywłamaniową oraz solidne ruchome rygle o średnicy 20 mm. W obrysie drzwi znajdują się progi zabezpieczające rygle przed dostępem do nich, a także chroniące przed wepchnięciem drzwi sejfowe do środka podczas próby sforsowania.

Koliber 2.0 Typ T znakomicie poradzi sobie ze złodziejem „wewnętrznym”, czyli osobami odwiedzającymi Twój dom (ekipa remontowa, sprzątająca, kurier etc.) i złodziejem bez specjalistycznych narzędzi. Trzymając wszystkie ważne przedmioty i dokumenty w sejfie z łatwością utrzymasz porządek i zabezpieczysz je także przed dziećmi, zwierzętami domowymi, przypadkowym zniszczeniem czy zgubieniem.

- ściany z wytrzymałej blachy grubości 2 mm
- drzwi z blachy grubości 3 mm
- rama antywłamaniowa
- rygle o grubości i wytrzymałości certyfikowanych sejfów #20 mm
- progi w obrysie drzwi zabezpieczające rygle przed dostępem do nich, a także chroniące przed wepchnięciem drzwi sejfowe do środka podczas próby sforsowania
- zamek elektroniczny z kluczami do otwarcia awaryjnego

WYPOSAŻENIE PODSTAWOWE



- dwa otwory do kotwienia w podłożu i dwa do kotwienia w ścianie
- zamek elektroniczny z kluczami do otwarcia awaryjnego
- kolor szary (RAL7035). Sejfy malowane są ekologiczną farbą proszkową, dzięki której powłoka jest trwała i odporna na uszkodzenia
- instrukcja obsługi oraz karta gwarancyjna producenta

WYPOSAŻENIE DODATKOWE (OPCJONALNE)

- kotwy montażowe (4 sztuki)
- montaż produktu u Klienta
- plombowanie - montaż uchwytów do plombowania
- zmiana koloru na dowolny z palety RAL
- dodatkowa półka regulowana (dla modeli Koliber 2.0 Typ T 34, 43, 60)
- skarbiczek zamykany zamkiem Euro-Lock dla modelu Koliber 2.0 Typ T 60
- przedłużenie gwarancji do 36 miesięcy

DANE TECHNICZNE

Model	Wymiary zewnętrzne [mm]			Wymiary wewnętrzne [mm]			Waga	Pojemność
	W	S	G	W	S	G	[kg]	[l]
Koliber 2.0 Typ T 13	134	229	124	130	224	74	5	2,2
Koliber 2.0 Typ T 16	155	246	213	149	242	163	9	5,9
Koliber 2.0 Typ T 20	203	296	213	199	292	163	12	9,5
Koliber 2.0 Typ T 34	335	296	298	331	292	248	19	24
Koliber 2.0 Typ T 43	430	371	353	426	367	303	28	47,4
Koliber 2.0 Typ T 60	602	371	373	598	367	323	35	70,1

Model			
Koliber 2.0 Typ T 13	nie	0	nie
Koliber 2.0 Typ T 16	nie	0	nie
Koliber 2.0 Typ T 20	nie	0	nie
Koliber 2.0 Typ T 34	tak	4	nie
Koliber 2.0 Typ T 43	tak	5	15"
Koliber 2.0 Typ T 60	tak	8	15"

RODZAJE ZAMKÓW



STANDARDOWE KOLORY

RAL 7035
szary

Powłoka lakiernicza malowana proszkowo w delikatnej strukturze.

Na indywidualne zamówienie zamiana koloru na dowolny z palety RAL - wycena indywidualna.

MONTAŻ

Uwaga: Kotwy nie wchodzą w skład wyposażenia standardowego.

Aby zamontować sejf w miejscu przeznaczenia należy:

1. zdjąć zaślepki z otworów w dnie wyrobu;
2. nawiercić otwory w podłożu przez otwory w wyrobie na głębokość odpowiadającą długości łącznika rozporowego;
3. ustawić sejf tak, aby otwory w dnie sejfu i otwory w podłożu nachodziły na siebie;
4. włożyć kotwy i dokręcić nakrętki. W przypadku, gdy śruba łącznika rozporowego po dokręceniu nakrętki wystaje powyżej dna wewnątrz sejfu, należy poluzować nakrętkę, a następnie wkrętakiem wkręcić śrubę i dokręcić nakrętkę.

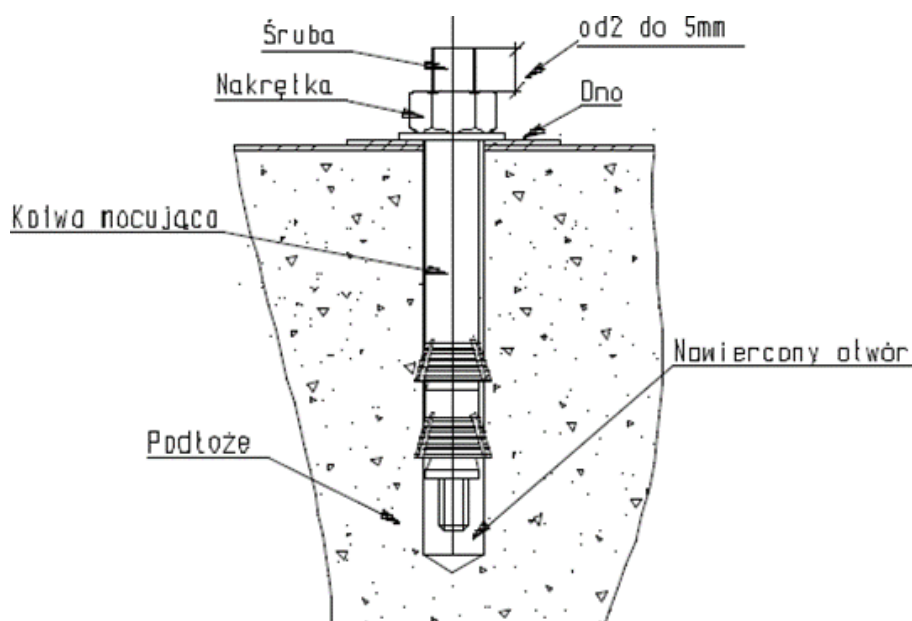

OBSŁUGA SEJFU – OTWIERANIE

1. Wprowadź kod na klawiaturze zgodnie z instrukcją użytkowania zamka.
2. Przekręć klawiaturę o kąt ok. 90° w prawą stronę, napotkany opór świadczy o odryglowaniu drzwi.
3. Po pociągnięciu drzwi do siebie następuje otwarcie wyrobu.

OBSŁUGA SEJFU – ZAMYKANIE

1. Zamknij drzwi dociskając je do korpusu (rygle drzwi muszą być schowane).
2. Przekręć klawiaturę o kąt ok. 90° w lewą stronę, napotkany opór świadczy o zaryglowaniu drzwi.

Szczegółowe informacje dotyczące obsługi zamka elektronicznego znajdziesz w instrukcji obsługi zamka na stronie 11.

MONTAŻ PÓŁEK

Sejfy dostarczane są z półkami zapakowanymi oddzielnie i ułożonymi na dnie. Po rozpakowaniu półek należy umieścić zaczepy półek (znajdujące się w woreczku) w odpowiednie otwory w listwach (rys.2). Na zaczepach półek należy umieścić półki. Umieszczenie półek zależy od potrzeb użytkownika i może być regulowane.

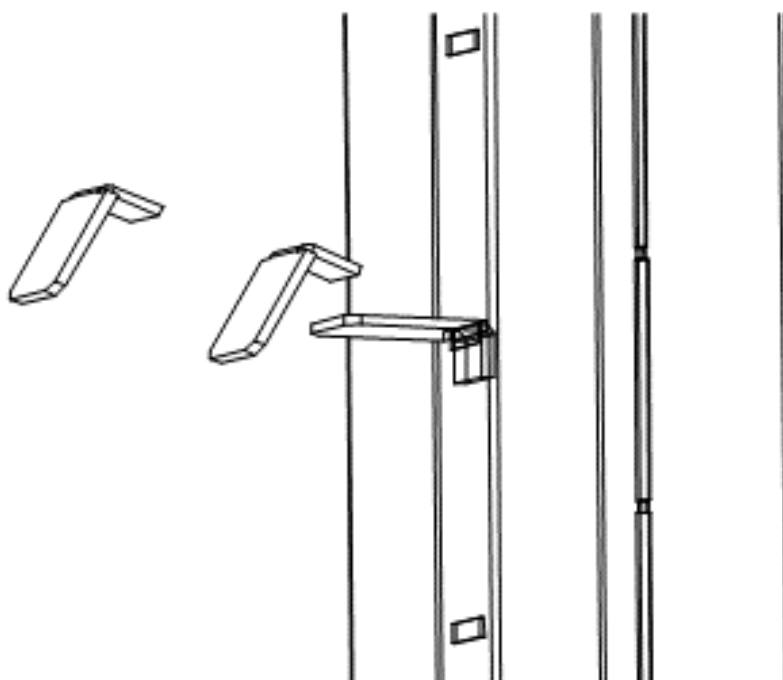

EKSPLOATACJA

- Użytkowanie wyrobów winno odbywać się w pomieszczeniach zabezpieczonych przed działaniem czynników atmosferycznych, z dala od substancji działających korodująco na metale, przy wilgotności względnej w pomieszczeniu do 75%. Urządzenie może pracować w pomieszczeniach, w których temperatura mieści się w granicach od +5°C do +40°C.
- Zamykając lub otwierając wyrób, należy zwracać uwagę na ruchome elementy – drzwi. Niewłaściwie eksploatowane mogą doprowadzić do uszkodzenia ciała np. palców, jeśli zostaną między drzwiami a korpusem.
- Należy zwracać uwagę na położenie rygli podczas zamykania drzwi, rygle bezwzględnie muszą być schowane, w przeciwnym wypadku można trwale uszkodzić mechanizmy.
- Zamontowanych zamków i mechanizmów nie wolno przerabiać pod groźbą utraty gwarancji.
- Tylko autoryzowany serwis lub użytkownik posiadający pisemne zezwolenie serwisu może montować zamki i mechanizmy w okresie gwarancji.
- W razie konieczności wymiany kluczy zaleca się wymianę całego zamka. Nie należy dorabiać kluczy na własną rękę.
- Należy zwrócić uwagę na posadowienie sejfu w taki sposób, aby drzwi nie uderzały bezpośrednio o przeszkody.
- Mechanizmy ryglujące oraz zamki powinny pracować płynnie i bez zacięć, gdy zaistnieje jakiegokolwiek zastrzeżenie co do pracy wymienionych podzespołów, należy ten fakt zgłosić do serwisu KONSMETAL.
- Gdy zaistnieją jakiegokolwiek zastrzeżenia co do dostarczonego wyrobu, należy zgłaszać je do serwisu KONSMETAL.
- Nie zaleca się dokonywania przeróbek bez wiedzy producenta nawet po zakończeniu okresu gwarancji.

KONSERWACJA

Drzwi:

- zaleca się przesmarowanie zawiasów w miarę potrzeb, nie rzadziej jednak niż raz na trzy lata, smarem do łożysk, wszystkie łączenia mechanizmów należy smarować bezkwasową wazeliną techniczną raz na trzy lata. Uwaga! Nigdy nie smaruj zamka! Może to doprowadzić do jego trwałego uszkodzenia.

Korpus:

- Korpus nie wymaga szczególnych zabiegów konserwacyjnych. Podstawową czynnością konserwacyjną jest czyszczenie obudowy korpusu. Do tego celu należy posłużyć się miękką szmatką zwilżoną wodą z dodatkiem łagodnego detergentu, a następnie przetrzeć oczyszczoną powierzchnię na sucho.

REGULACJA ZAWIASÓW

W sejfach Koliber nie zaleca się samodzielnej regulacji zawiasów, gdyż znajdują się one pod pokrywą mechanizmu ryglującego. W razie konieczności regulacji prosimy o kontakt z Serwisem.

INSTRUKCJA OBSŁUGI ZAMKA

• ZMIANA KODU FABRYCZNEGO I KOLEJNE ZMIANY KODU

Zamek uruchamiany jest przy pomocy kodu od 3 do 8 znaków. Kod fabryczny to 159*. Aby zmienić kod fabryczny:

1. Otwórz sejf kodem fabryczny, naciśnij przycisk resetowania, który znajduje się pod pokrywą zamka (zobacz Rysunek 1). Usłyszysz sygnał dźwiękowy.
2. Wprowadź nowy kod zawierający od 3 do 8 znaków i potwierdź przyciskiem #. Zapali się dioda kontrolna informująca o zmianie kodu.
3. Jeżeli chcesz zmienić kod ponownie, postępuj analogicznie.

• OTWIERANIE SEJFU KODEM

Aby otworzyć sejf:

1. Wprowadź swój kod użytkownika (3 do 8 znaków) i potwierdź przyciskiem #. Jeżeli wprowadzony kod jest poprawny, zapali się zielona dioda.
2. Przekręć klamkę i otwórz drzwi sejfu.

UWAGA! Jeżeli wprowadzony kod jest nieprawidłowy, zaświeci się dioda alarmująca, sejf nie otworzy się. Po trzecim nieudanym wprowadzeniu kodu zamek zablokuje się na 20 sekund. Po trzech kolejnych nieudanych wprowadzeniach kodu z rzędu zamek zablokuje się na 5 minut.

• ZAMYKANIE SEJFU

Aby zamknąć sejf:

1. Zamknij drzwi dociskając je do korpusu.
2. Przekręć klamkę w kierunku przeciwnym do ruchu wskazówek zegara.

• KLUCZ AWARYJNY

Klucze awaryjne są przewidziane do:

1. pierwszego otwarcia sejfu;
2. awaryjnego otwarcia w przypadku rozładowania baterii;
3. awaryjnego otwarcia w przypadku zapomnienia kodu użytkownika.

UWAGA! Klucze należy przechowywać w bezpiecznym miejscu. Nie powinny być przechowywane wewnątrz sejfu. Kluczy awaryjnych nie należy używać do codziennego otwierania sejfu. Nie ponosimy odpowiedzialności za zagubienie kluczy awaryjnych przez użytkownika.

INSTRUKCJA OBSŁUGI ZAMKA

• WYMIANA BATERII I OTWIERANIE AWARYJNE SEJFU

Aby wymienić baterię, otwórz awaryjnie sejf (punkty 1-3):

1. Zdejmij pokrywę klucza awaryjnego (patrz Rysunek 1, punkt 5) i włóż klucz awaryjny.
2. Delikatnie przekręć klucz w kierunku przeciwnym do ruchu wskazówek zegara (w lewo) o ok. 30 stopni i przytrzymaj.
3. Obróć klamkę drzwi zgodnie z ruchem wskazówek zegara i otwórz drzwi.
4. Zdejmij pokrywę baterii (Rysunek 1, 3.), wyjmij stare i włóż 4 nowe baterie AA. Zaleca się użycie baterii alkalicznych.
5. Zamknij pokrywę zamka.

RYSUNEK 1

1. rygle
2. przycisk resetowania (pod pokrywą baterii)
3. pokrywa baterii
4. klamka (klucz główny)
5. osłona klucza awaryjnego
6. zielona dioda
7. czerwona dioda
8. żółta dioda
9. przycisk zatwierdzający

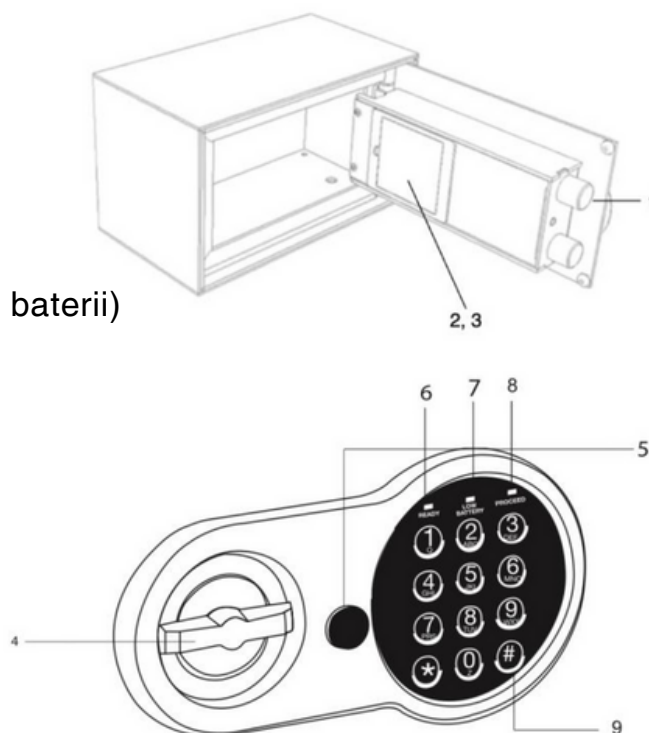

DANE KONTAKTOWE SERWISU KONSMETAL



telefon: 89 625 37 99 (poniedziałek – piątek 8:00 -16:00)



mail: serwis@konsmetal.pl

Kontaktując się z serwisem miej przygotowane (jeśli to możliwe) następujące dane:

- model urządzenia
- datę zakupu
- numer seryjny (z tabliczki znamionowej znajdującej się wewnątrz urządzenia)

W celu ustalenia, czy produkt jest na gwarancji, w większości wypadków wystarczy numer seryjny podany na tabliczce znamionowej, ale czasem będzie potrzebny dowód zakupu lub karta gwarancyjna z wpisaną datą sprzedaży i pieczętą sprzedawcy.

WARUNKI GWARANCJI

1. KONSMETAL zwany dalej Gwarantem zapewnia dobrą jakość i sprawne działanie wyrobu przy użytkowaniu zgodnie z instrukcją obsługi.
2. Gwarant udziela gwarancji na wyrób w okresie 24 miesięcy od dnia zakupu, nie dłużej jednak niż 30 miesięcy od daty produkcji.
3. Podstawą do wnoszenia roszczeń gwarancyjnych jest wypełniona karta gwarancyjna wraz z dowodem zakupu opatrzonym datą sprzedaży.
4. Za ważną uznaje się Kartę Gwarancyjną, na której zawarte są wszystkie dane tj. nazwa wyrobu, numer fabryczny, data zakupu, nazwa sprzedawcy.
5. Ujawnione wady i uszkodzenia powstałe w okresie gwarancji Nabywca zgłasza za pośrednictwem placówki sprzedającej lub bezpośrednio u Gwaranta.
6. Wady i uszkodzenia wymienione w punkcie 5 będą usuwane bezpłatnie w okresie gwarancji w terminie 14 dni od dnia zgłoszenia reklamacji do Działu Serwisu Gwaranta. W wyjątkowych przypadkach, gdy zachodzi potrzeba sprowadzenia brakujących części lub gdy naprawa wymaga dodatkowej ekspertyzy, termin naprawy może ulec wydłużeniu.
7. Wyrób o wadze do 30 kg, nie zainstalowany na stałe w miejscu użytkowania, Nabywca dostarcza do naprawy do Działu Serwisu Gwaranta wraz z kartą gwarancyjną.
8. Naprawy gwarancyjne wykonywane są tylko na terenie Rzeczypospolitej Polskiej. Naprawy gwarancyjne wyrobów znajdujących się na terenie Rzeczypospolitej Polskiej o wadze powyżej 30 kg lub zainstalowane na stałe, będą wykonywane w miejscu użytkowania. W wypadku, gdy okaże się, że naprawa musi być wykonana w siedzibie Gwaranta, Gwarant odbierze wyrób i dostarczy po naprawie własnym transportem.
9. Naprawy gwarancyjne wyrobów znajdujących się poza granicami Rzeczypospolitej Polskiej, niezależnie od wagi, wykonywane są w siedzibie Gwaranta. Nabywca, jeżeli zainteresowany jest skorzystaniem z gwarancji zobowiązany jest do pokrycia kosztów dostarczenia i odbioru wyrobu do i z siedziby Gwaranta.
10. Nabywcy przysługuje prawo żądania wymiany wyrobu na nowy lub zwrotu gotówki (po zwrocie wyrobu Sprzedawcy) w wypadku, gdy: a) stwierdzono wadę fabryczną, której nie można usunąć, b) dokonano dwóch istotnych napraw (koszt naprawy przekracza 60% ceny nowego wyrobu) i nadal występują wady uniemożliwiające użytkowanie wyrobu zgodnie z przeznaczeniem.
11. Żądanie wymiany wyrobu, zgodnie z punktem 10 warunków gwarancji Nabywca zgłasza Sprzedawcy na piśmie.
12. Okres gwarancji przedłuża się o czas trwania naprawy wyrobu.
13. Gwarancją nie są objęte:
 - a) uszkodzenia mechaniczne oraz wywołane nimi usterki powstałe na skutek niewłaściwej eksploatacji,
 - b) uszkodzenia wynikłe wskutek przeróbek, samowolnych napraw, montażu dodatkowego wyposażenia, wycinania otworów, wymiany zamków i zmian konstrukcyjnych dokonywanych przez Użytkownika, ingerencji innego serwisu lub osób trzecich,

WARUNKI GWARANCJI

- c) uszkodzenia spowodowane bezpośrednio lub pośrednio nieprzestrzeganiem instrukcji obsługi wyrobu, a także powstałe w wyniku jego nieprawidłowej konserwacji,
 - d) czynności przewidziane w instrukcji obsługi, do wykonywania których zobowiązany jest Użytkownik we własnym zakresie i na własny koszt np. wymiana baterii, regulacja drzwi, przegląd i konserwacja,
 - e) uszkodzenia powstałe w wyniku przypadków losowych niezależnych od producenta (np. pożar, włamanie),
 - f) uszkodzenia i wady, w wyniku których została obniżona cena wyrobu,
 - g) uszkodzenia powstałe podczas transportu z winy firmy przewozowej,
 - h) wszelkie widoczne uszkodzenia mechaniczne wykryte po dostarczeniu wyrobu niepotwierdzone protokołem szkody spisany przy dostawie.
14. Samowolne zmiany wpisów w karcie gwarancyjnej powodują utratę gwarancji.
 15. W przypadku nieuzasadnionego wezwania serwisu, Użytkownik pokrywa koszt obsługi serwisu wg cennika firmowego.
 16. W przypadku zagubienia karty gwarancyjnej nie będą wydawane duplikaty.
 17. Samowolne zerwanie plomby gwarancyjnej grozi utratą gwarancji.
 18. Serwis Fabryczny świadczy również usługi odpłatnych napraw pogwarancyjnych, które wyceniane są indywidualnie na prośbę Klienta.